

Building a better future

**Global Leader**

[www.hyundai-ce.com](http://www.hyundai-ce.com)

Elektrische takel-/platformwagens

**40T/15P**



\* Op de foto kan optionele uitrusting te zien zijn.

 **HYUNDAI**  
HEAVY INDUSTRIES CO., LTD.

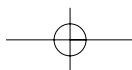



De milieuvriendelijke elektrische takel-/platformwagens

## ***Revolutionaire productiviteit in de materiaalindustrie!***

Maximaliseer de productiviteit van uw activiteiten met onze krachtige en beweeglijke elektrische voertuigen.

Dankzij onze ruime ervaring in de productie van machines voor het grondverzet en de goederen behandeling kan Hyundai voldoen aan de vereisten van onze klanten. De door Hyundai geproduceerde 40T/15P is economisch, milieuvriendelijk en onderhoudsvriendelijk. Ook de verbeterde manoeuvreerbaarheid en de geruisloze werking zorgen ervoor dat dit wereldwijd één van de meest gebruikte takelwagens is in handels- en distributiebedrijven over de hele wereld.



■ De "anti-terugrol"-beveiliging verzekert een vlotte herstart op hellingen waarbij het achteruit rollen verhindert wordt zodanig een betere veiligheid te garanderen.

■ Anti-wegrollen: deze functie werd ontworpen zodat een stilstaand voertuig dat met zijn neus bergafwaarts staat, geen snelheid maakt na het loslaten van de rempedaal. Daarbij wordt gegenereerde elektrische stroom gebruikt als remkracht. Zelfs bij het afrijden van een helling zal het systeem uw snelheid controleren.

■ DC-DC-OMZETTER aanpassen  
KENMERKEN

- Hoge frequentie (geruisloze werking)
- Beveiligd tegen kortsluiting, overbelasting, omgekeerde polariteit
- Beschermingsklasse IP67
- Verbeterde veiligheid & prestaties tijdens werking
- Verbeterd onderhoud & duurzaamheid

## ***Hyundai takel-/platformwagens***



**40T/15P**

## De geruisloze en milieuvriendelijke 40T/15P

De elektrisch aangedreven takel-/platformwagens van Hyundai bieden een geruisloze en milieuvriendelijke werking voor alle soorten activiteiten, gaande van automobiel- tot voedingsbedrijven.



### Informatiehouder

Aan de rechterkant is er wat ruimte om de administratieve documenten tijdens het werk op te bergen.



### Aanpasbaar stuurwiel

Het stuurwiel kan aangepast worden aan de vereiste positie, wat een maximum aan comfort oplevert voor de bestuurder.



### Versnellingsstelsysteem

Een contactloos versnellingsstelsysteem verhoogt de duurzaamheid van de machine.



### Laterale opstapjes

Er werden laterale antislip opstapjes ontworpen om veilig en makkelijk in de wagen te kunnen stappen.



### Snelle en makkelijke oliecontrole

Het checken van de olie gaat nu nog vlotter dankzij een toegankelijke opening.



### Hydraulische voorwielsturing

De hydraulische sturing zorgt ervoor dat de bestuurder minder snel vermoeid raakt en maakt een snelle en vlotte directionele besturing mogelijk.



### Optimale bestuurdersruimte

De ergonomische bestuurdersruimte geeft u het gevoel alsof u in een personenwagen zit.



### Instrumentenbord

Alle schakelaars en indicatoren zitten centraal op het goed gestructureerde instrumentenbord.



### Parkeerremstelsysteem

De bestuurder moet zich minder inspannen om de parkeerrem aan te trekken.

## Afmetingen

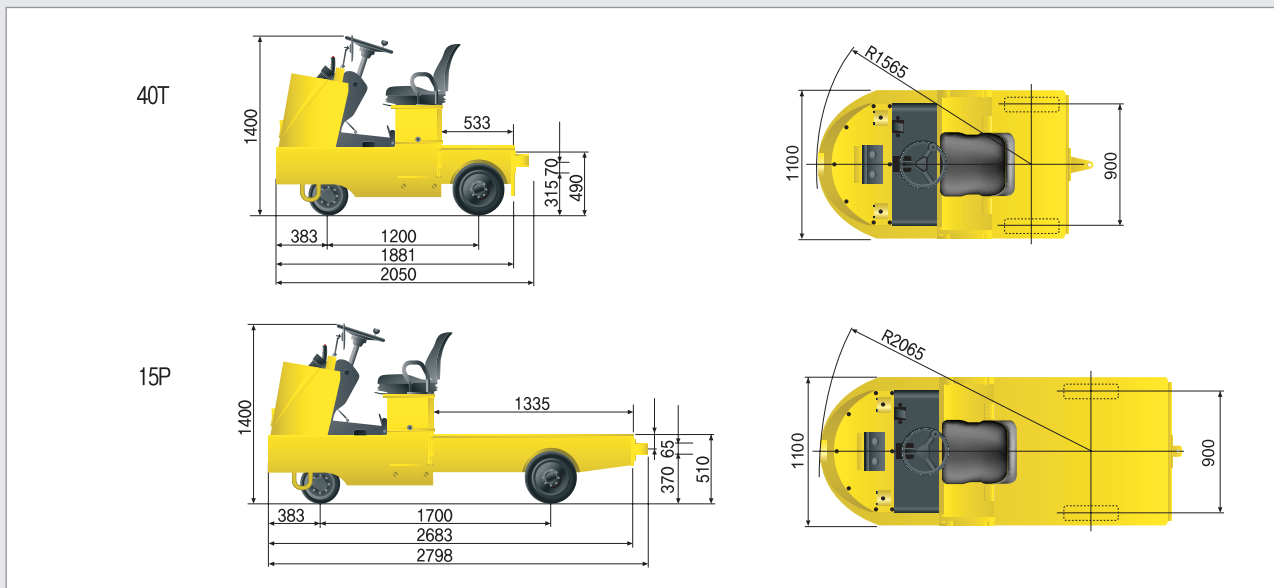

## Specificaties

Beschrijving		Eenheid	40T	15P	
PRESTATIES	Capaciteit	kg	4000	1500	
	Rijsnelheid	Geladen	8	8	
		Niet-geladen	10	10	
Externe draaicirkel		mm	1565	2065	
AFMETINGEN	Totale lengte	mm	2050	2798	
	Totale breedte	mm	1100	1100	
	Totale hoogte	mm	1400	1400	
	Wielbasis	mm	1200	1700	
	Wielloopvlak – achteraan	mm	900	900	
	Gewicht (niet-geladen)	kg	1250	1200	
AANDRIJVING	Aandrijfmotor		kw	2,7	2,7
	Accu	Voltage	V	48	48
		Capaciteit	AH/5HR	280	280
Controletype		-	S.E.M	S.E.M	
BAND	Afmetingen, vooraan	-	Φ 305x127(1)	Φ 305x127(1)	
	Afmetingen, achteraan	-	4.00-8(2)	5.00-8-8PR(2)	

\* Alle materialen en specificaties kunnen zonder kennisgeving gewijzigd worden. De waarden volgens het metriek stelsel zijn nauwkeurig, de U.S.-waarden kunnen afgerond zijn.

- Optie: waarschuwingslamp, urethaan voorband, niet-markerende band en draagvlak, zetel met vering, hoofdbeschermer.

**HYUNDAI**  
HEAVY INDUSTRIES CO., LTD.

CONSTRUCTION EQUIPMENT DIVISION

HEAD OFFICE 1 CHEONHA - DONG, DONG-KU, ULSAN, KOREA  
(Sales Office) TEL : (82)52)230-7970, 7729 FAX: (82)52)230-7979, 7720

U.S. Operation Hyundai Construction Equipment U.S.A., Inc.  
955 ESTES AVENUE, ELK GROVE VILLAGE IL, 60007  
TEL : (1)847 - 437 - 3333 FAX : (1)847 - 437 - 3574

European Operation Hyundai Heavy Industries Europe N.V.  
VOSSENDAAL 11, 2440 GEEL, BELGIUM  
TEL : (32)14 - 562200 FAX : (32)14 - 593405 ~ 06

CONTACTEER

www.hyundai-ce.com

NL - 2006. 6 rev.0